

CAD-KONSTRUKTION

MASCHINENBAU

ANLAGENBAU



## Produktübersicht

Zusammenstellungs-Datum: I. Quartal 2009

### Geschäftsbereich 1:

### Automatisierungsprodukte

- Montagestationen
- Roboterstationen
- Verschraubungsstationen

### Geschäftsbereich 2:

### Konstruktions-Dienstleistung

- Maschinenbau
- Anlagenbau
- Sonderkonstruktion

Auf den folgenden Seiten finden Sie einen Überblick unserer Leistungsfähigkeit, sowie einen Auszug der von uns realisierten Projekte für verschiedene Kunden aus dem Bereich Automotive und produzierende Industrie. Bei Interesse zu einem unserer Produkte / Dienstleistungen wenden Sie sich bitte telefonisch an unseren Vertrieb oder senden Sie eine kurze Anfrage per E-Mail.

Seite 1 von 5

Marotec Konstruktions GmbH

Industriestraße 2

D-51643 Gummersbach

Tel.: +49 (0) 2261 / 8047-25

Fax: +49 (0) 2261 / 8047-42

E-Mail: [info@marotec-gmbh.de](mailto:info@marotec-gmbh.de)

F:\Marotec\Geschaeftsjahr2009\Layout Image\Produktübersicht\_2009\_NEW.doc

Bankverbindung:

Deutsche Bank PGK

BLZ: 384 700 24

Konto-Nr.: 028 0297

Amtsgericht Köln

HRB39524

Geschäftsführer:

Robert Hess

CAD-KONSTRUKTION

MASCHINENBAU

ANLAGENBAU



**GB 1. Stapelautomat** – Anlage zum Stapeln von einzelnen Eimern aus der Spritzgussmaschine zu komplett bestückten und versandfertigen Europaletten.

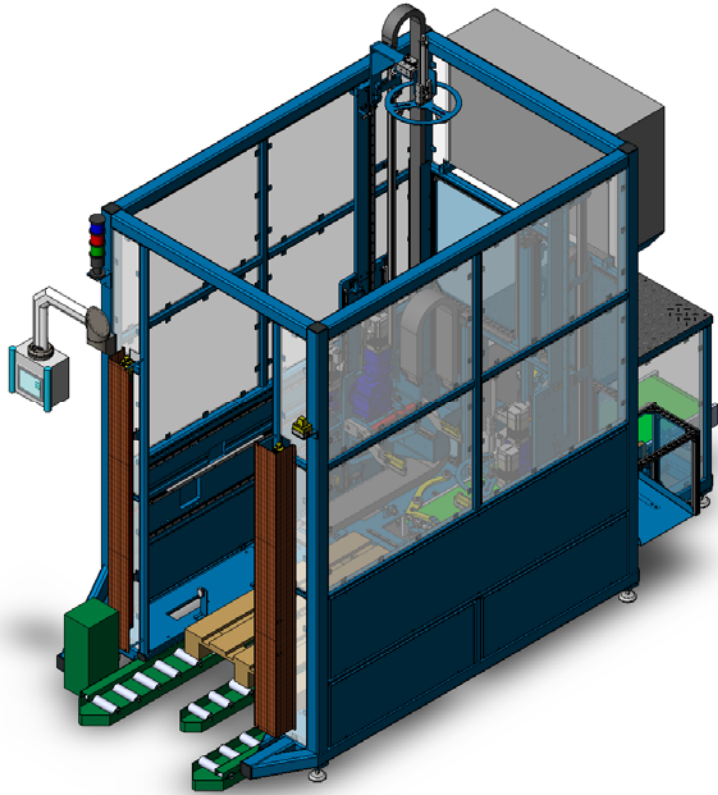

bearbeitet mit Solid Works 2007



Stapelautomat

Seite 2 von 5

Marotec Konstruktions GmbH  
Industriestraße 2  
D-51643 Gummersbach  
Tel.: +49 (0) 2261 / 8047-25  
Fax: +49 (0) 2261 / 8047-42  
E-Mail: [info@marotec-gmbh.de](mailto:info@marotec-gmbh.de)

F:\Marotec\Geschaeftsjahr2009\Layout Image\Produktübersicht\_2009\_NEW.doc

Bankverbindung:  
Deutsche Bank PGK  
BLZ: 384 700 24  
Konto-Nr.: 028 0297

Amtsgericht Köln  
HRB39524  
Geschäftsführer:  
Robert Hess

CAD-KONSTRUKTION

MASCHINENBAU

ANLAGENBAU



**GB 1. Textilgarn-Anblasung** – Neuentwicklung einer Evo-Quench zum Erzeugen (gleichmäßiges Abkühlen) von Filamenten / Fäden für die Textilindustrie.

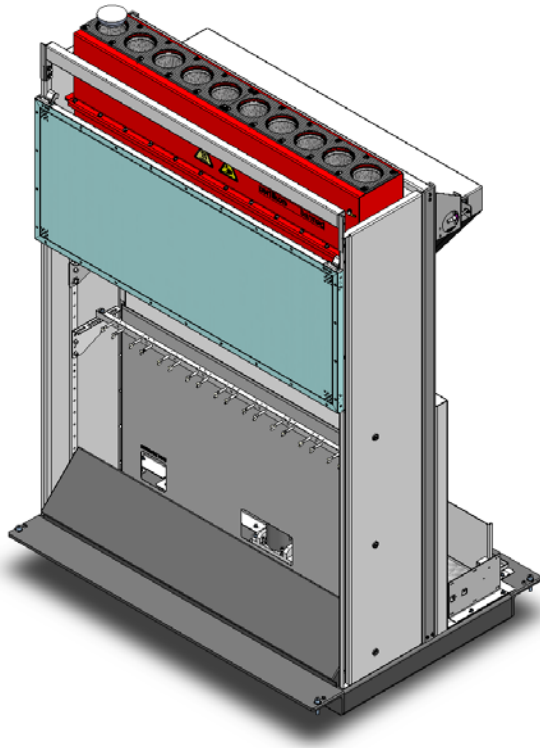

Halle mit Textilgarn-Anblasungen in Reihe

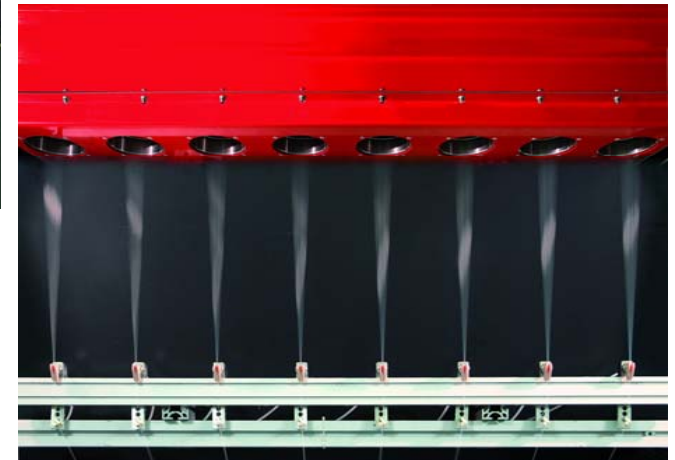

Die Filamentenbündel aus dem Spinnkopf werden zu Fäden verarbeitet.

Erstellt mit Solid Works 2008

Seite 3 von 5

Marotec Konstruktions GmbH  
Industriestraße 2  
D-51643 Gummersbach  
Tel.: +49 (0) 2261 / 8047-25  
Fax: +49 (0) 2261 / 8047-42  
E-Mail: [info@marotec-gmbh.de](mailto:info@marotec-gmbh.de)

Bankverbindung:  
Deutsche Bank PGK  
BLZ: 384 700 24  
Konto-Nr.: 028 0297

Amtsgericht Köln  
HRB39524  
Geschäftsführer:  
Robert Hess

F:\Marotec\Geschaeftsjahr2009\Layout Image\Produktübersicht\_2009\_NEW.doc

CAD-KONSTRUKTION

MASCHINENBAU

ANLAGENBAU



### GB 1. Axialspielmessmaschine – Konstruktion einer Vorrichtung zur Axialspielmessung

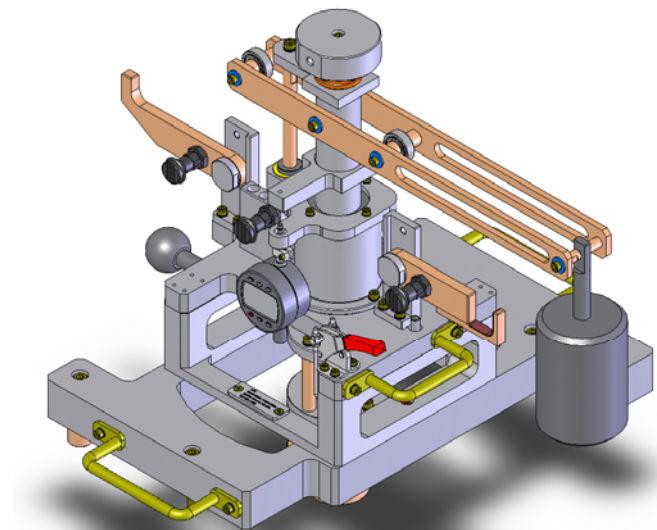

Axialspielmessvorrichtung

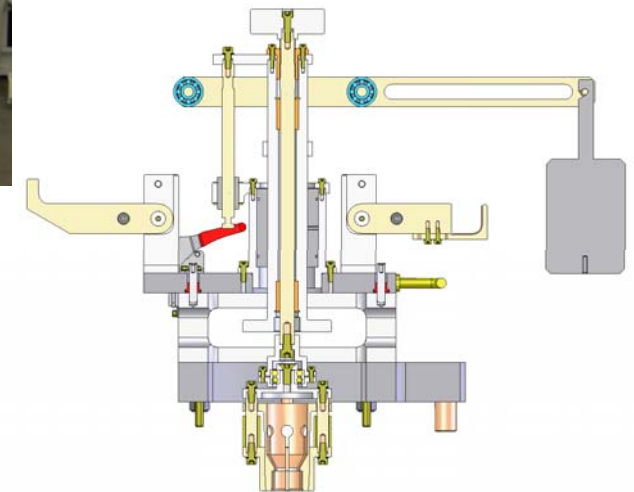

Schnittdarstellung der Axialspielmessvorrichtung

Bearbeitet mit Solid Works 2006

Marotec Konstruktions GmbH

Industriestraße 2

D-51643 Gummersbach

Tel.: +49 (0) 2261 / 8047-25

Fax: +49 (0) 2261 / 8047-42

E-Mail: [info@marotec-gmbh.de](mailto:info@marotec-gmbh.de)

F:\Marotec\Geschaeftsjahr2009\Layout Image\Produktübersicht\_2009\_NEW.doc

Seite 4 von 5

Bankverbindung:

Deutsche Bank PGK

BLZ: 384 700 24

Konto-Nr.: 028 0297

Amtsgericht Köln

HRB39524

Geschäftsführer:

Robert Hess

CAD-KONSTRUKTION

MASCHINENBAU

ANLAGENBAU

**GB 1. Getriebemontagestation** – Neuentwicklung Montagestation "OP 210" –  
Diffgehäusemontage mit Verschrauben

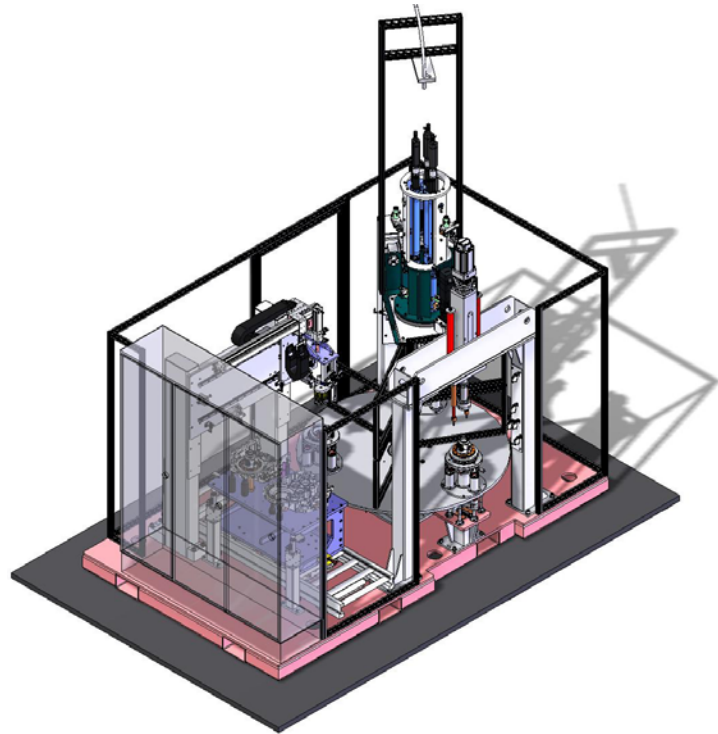

Bearbeitet mit Solid Works 2006

Getriebemontagestation

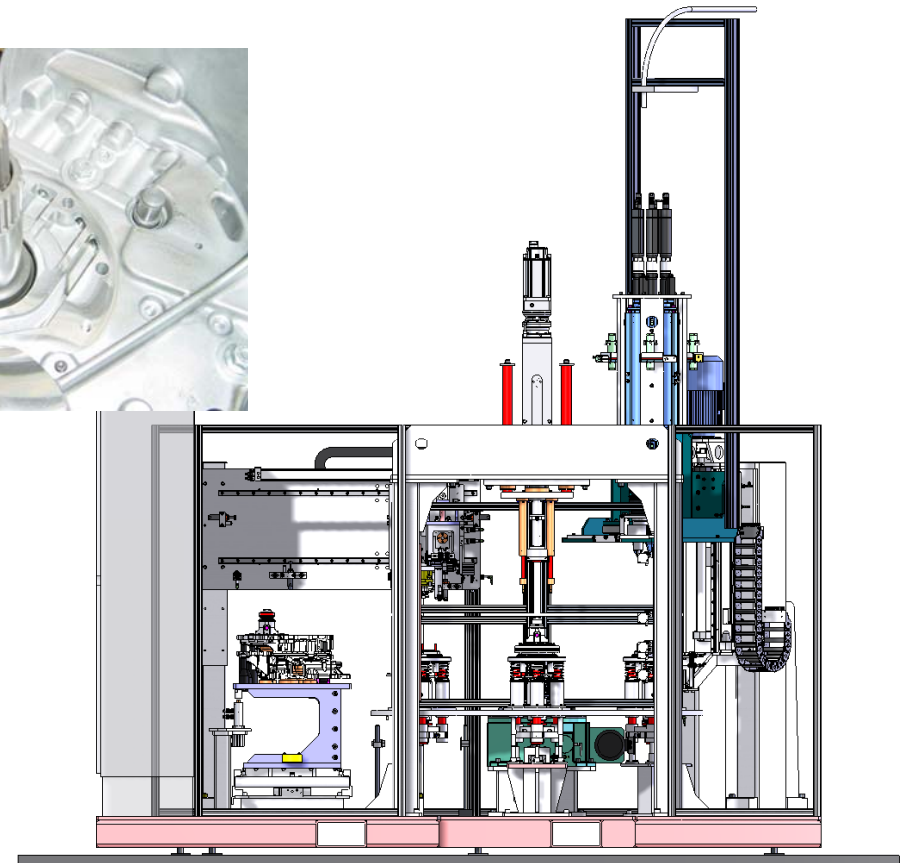

Marotec Konstruktions GmbH  
Industriestraße 2  
D-51643 Gummersbach  
Tel.: +49 (0) 2261 / 8047-25  
Fax: +49 (0) 2261 / 8047-42  
E-Mail: [info@marotec-gmbh.de](mailto:info@marotec-gmbh.de)

F:\Marotec\Geschaeftsjahr2009\Layout Image\Produktübersicht\_2009\_NEW.doc

Seite 5 von 5

Bankverbindung:  
Deutsche Bank PGK  
BLZ: 384 700 24  
Konto-Nr.: 028 0297

Amtsgericht Köln  
HRB39524  
Geschäftsführer:  
Robert Hess